

Tokyo
Pride

ご協賛ガイド

～ Tokyo Pride 2026 ～

目次

1. はじめに
2. Tokyo Pride 2026 概要
3. Tokyo Pride 2026 ご協賛・各イベントについて
 - Pride Parade & Festival
 - Youth Pride
 - Queer Art Exhibition
 - Human Rights Conference
 - Pride Night
4. Tokyo Pride 2026 申込スケジュール
5. 常設メニューのご紹介

NPO法人東京レインボープライドのご紹介 & ご挨拶

ミッション

NPO法人東京レインボープライドは、多様な性のあり方を前提とし、誰もが「らしく、たのしく、ほこらしく」生きられる、Happy！な社会の実現をめざしています。

ビジョン

1



可視化

多様な性のあり方と、それに関わる課題
を見えるようにし、理解を促進する。

2



場づくり

多様な性をもつ人たちの交流のハブとな
り、全国へ、世界へ、未来へと、
LGBTQ+コミュニティをつなげる。

3



課題の解決

アドボカシー活動を通じて、LGBTQ+に
関する社会課題を解決する。

アドボカシー方針

昨年度より東京レインボープライド(TRP)は Tokyo Pride に関わる協賛企業・団体、運営協力会社の皆さまに対し、以下 5点の内容にご賛同いただくことを必須条件といたしました。
以下のTRPの方針をご理解いただいた上で、参加登録をお願いします。

- 1) 全ての命と人権を尊重します。
- 2) あらゆる暴力に反対し、許容しません。
- 3) 環境に配慮し、持続可能な社会の実現に貢献します。
- 4) 職場及び事業のすべての領域において、LGBTQ+の従業員をはじめとする、すべての従業員を平等に扱い、差別やハラスメントをなくします。
- 5) 本方針への賛同が、社内だけでなく社会の改革を促すことを意識し、行動します。

ご協賛に際し大切なお願い

～LGBTQ+コミュニティのためのイベントにするために～

Tokyo Pride 2026の各コンテンツはLGBTQ+コミュニティが安心して参加でき、エンパワメントにつながる場であることを大切にしています。そのため、ブース出展などを行う際は、以下の点を意識しながら企画を検討いただければ幸いです

1. **LGBTQ+当事者のエンパワメントにつながる** 内容になっているか
2. **準備段階から当事者の声を反映** しているか
3. **セールスやPRにとどまらず、コミュニティに貢献する要素** があるか
4. **社内外での多様性理解や意識向上** につながっているか

気をつけたいこと

～レインボーウォッシュ / ピンクウォッシュとは？～

レインボーウォッシュ

LGBTQ+を単なるマーケティング対象として扱い、実際には取り組みを行っていないにもかかわらず企業が利益獲得のためにアピールすることへの批判

ピンクウォッシュ

人権侵害や侵略など、自らにとって都合の悪い「負のイメージ」を、LGBTQ+フレンドリーな姿勢を強調することで覆い隠そうとする行為への批判

当事者、アライ、誰もが「らしく、たのしく、ほこらしく」できる
Tokyo Pride 2026を目指して

目次

1. はじめに
- 2. Tokyo Pride 2026 概要**
3. Tokyo Pride 2026 ご協賛・各イベントについて
 - Pride Parade & Festival
 - Youth Pride
 - Queer Art Exhibition
 - Human Rights Conference
 - Pride Night
4. Tokyo Pride 2026 申込スケジュール
5. 常設メニューのご紹介

2026年 テーマ&ステートメント

テーマ「多様性と平等がひろく未来」

ステートメント

多様な生き方を尊重し、あらゆる法の下での平等を実現すること。
それは、誰もが自分らしく生きられる社会の土台です。

けれども現実には、平等の輪の外に置かれ、望む生き方を選べない人たちがいます。
その象徴が、愛する人と法の下で家族になるために声を上げた人たち。

婚姻の平等の実現は、すべての人が自分らしく生きられる社会への確かな一歩であり、
その歩みは、さらなる法整備や課題の解決へとつながっていきます。

無理解や偏見を乗り越え、互いを尊重し、
誰もが誇りを持って自分らしく生きられる未来へ。

LGBTQ+関連の多彩なイベント・コンテンツを提供する 1ヶ月間



Pride Parade
2026年6月7日(日)



Pride Festival
2026年6月6日(土)・7日(日)



Pride Night
2026年6月7日(日)



Youth Pride
2026年6月13日(土)・6月14日(日)

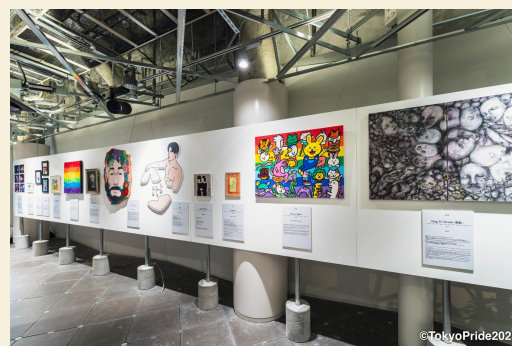

Queer Art Exhibition
2026年6月中(詳細は後日公開)



Human Rights Conference
2026年6月中(詳細は後日公開)

目次

1. はじめに
2. Tokyo Pride 2026 概要
- 3. Tokyo Pride 2026 ご協賛・各イベントについて**
 - Pride Parade & Festival
 - Youth Pride
 - Queer Art Exhibition
 - Human Rights Conference
 - Pride Night
4. Tokyo Pride 2026 申込スケジュール
5. 常設メニューのご紹介

各イベントのご協賛の概要

Pride Parade & Festival

- ・特別協賛プラン
Rainbow/Diamond
Platinum/Gold/SilverA,
B/Bronze A, B, C
- ・単体メニュー
ブース/バナー etc.

Pride Night

- ・商品サンプリング
 - ・大スクリーン CM放映
 - ・ポスター掲出
 - ・商品体験コーナー設置
 - ・演者パフォーマンス時
での装飾・装着
- etc.

Youth Pride

- ・ステージコンテンツ
- ・ブース出展
- ・ロゴ掲出・WEBページ
- ・ロゴ掲出 (Pride
Parade & Festival)
- ・社員ワークショップ

Queer Art Exhibition

- ・会場協賛プラン
- ・企画協賛プラン

Human Rights Conference

- ・企業ロゴまたは社名の
掲載

※協賛プランやメニュー内容は予告なく変更となる可能性がありますのであらかじめご了承ください。
 ※Pride Parade & Festivalに関して
 ↳Rainbow / Diamond / Platinumのご協賛には審査が入ります。
 ↳複数企業が連合で協賛する場合は、Platinum以上でのお申し込みが必要となります。
 ↳Silver以上に限りパレードの団体参加枠がございます。詳細は、別途当該企業にご案内いたします。

プライドマンズプラン

プライド月間を通じて、企業の想いを一貫して発信できる新しい特別プラン

2,500 万円

各イベントのトップスポンサーとなり、それぞれの最上位のプラン内容が含まれます。
さらにプライド月間(1か月)を通してトップスポンサーとして発信いたします。

Pride Parade & Festival

特別協賛プラン
Rainbowが含まれます

Pride Night

- ・商品サンプリング
- ・大スクリーン CM放映
- ・ポスター掲出
- ・商品体験コーナー設置
- ・演者パフォーマンス時での装飾・装着

etc.

Youth Pride

- ・ステージコンテンツ
- ・ブース出展
- ・ロゴ掲出・WEBページ
- ・ロゴ掲出(Pride Parade & Festival)
- ・社員ワークショップ

etc.

Queer Art Exhibition

企画協賛

etc.

Human Rights Conference

企業ロゴまたは社名の掲載

Pride Parade & Festival

Tokyo
Pride

Tokyo Pride 2026 Pride Parade & Festival 概要

Pride FestivalとPride Paradeは、Tokyo Prideを代表する中心イベント
代々木公園でのフェスティバルとパレードを通じて、誰もが自分らしく生きられる社会を願う声を広げます。



日時	2026年6月6日(土) 11:00 ~ 18:00 2026年6月7日(日) 11:00 ~ 18:00 ※パレードは7日(日)に開催
場所	代々木公園イベント広場、けやき並木、他協力施設

Tokyo Pride 2025 Pride Parade & Festival 実績



過去最高の動員数を記録し、「Same Life, Same Rights」を掲げて行進。
国内外の団体・NPO・飲食店・企業など計209のブースが出展。

のべ動員数

計 **273,000** 人動員
(過去最多)

プライドパレード参加者

60 梯団
15,000 人動員

協賛

270 企業・団体

メディア露出

合計: **4,172** 件
Webメディア: **4,138** 件
テレビ・ラジオ: **16** 件
新聞・雑誌: **18** 件



©TokyoPride2025



©TokyoPride2025

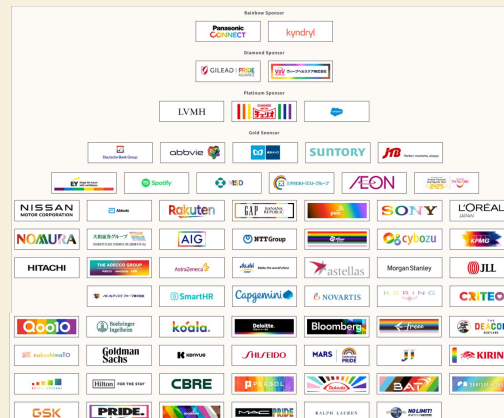

Pride Parade & Festival ご協賛プラン

申込期日: 1/16

申込期日: 2/28

	Rainbow 1000万	Diamond 680万	Platinum 530万	Gold 370万	Silver A 150万	Silver B 150万 NEW!	Bronze A 88万	Bronze B 80万	Bronze C 55万	単体 有無
代々木公園 場内										
ブース出展 (p18,p19)	大型	大型	2ブース	2ブース	1ブース	-	1ブース	-	-	✓
ブース看板制作 (p20)	-	-	-	-	-	-	-	-	-	✓
展示ボード (p21)	-	-	-	-	-	-	-	-	○	-
[ロゴ掲出] ゲート・ステージ (p22)	特大	大	中	小	-	-	-	-	-	-
[ロゴ掲出] 会場マップ (p22)	特大	大	中	小	-	-	-	-	-	-
[ロゴ掲出] ボランティアTシャツ (p22)	特大	大	中	小	-	-	-	-	-	-
[ロゴ掲出] パレード先頭横断幕(p23)	特大	大	-	-	-	-	-	-	-	-
[ロゴ掲出] うちわ (p24) NEW!	○	○	○	-	-	-	-	-	-	-
[ロゴ掲出] プリクラ (p25) NEW!	○	○	○	-	-	-	-	-	-	-
[CM掲出] メインステージ (p26)	15秒×20回以上	15秒×14回以上	15秒×8回以上	15秒×4回以上	-	-	-	-	-	-
[CM掲出] サブビジョン (p27) NEW!	15秒×20回以上	15秒×14回以上	15秒×8回以上	15秒×4回以上	-	-	-	-	-	✓
イベント公式サイト										
Webバナー (p28)	○	○	○	○	○	○	○	○	○	✓
Web 情報掲出ページ (p29)	○	○	○	○	○	○	○	○	○	✓
タイアップ記事 (p30)	○	○	○	○	-	-	-	-	-	-
[CM掲出] Web (p31)	○	○	○	-	-	-	-	-	-	-
その他										
セクター間コラボレーション	希望者のみ	希望者のみ	希望者のみ	希望者のみ	希望者のみ	希望者のみ	-	-	-	✓
[ロゴ掲出] SNS告知動画 (p32)	○	○	○	○	-	-	-	-	-	-
[ロゴ掲出] 当事者向けSNS (p33)	○	○	○	-	-	-	-	-	-	-
カンファレンス登壇 (p334)	○	○	○	-	-	-	-	-	-	-
企業研修・講演会 (p35)	-	-	-	-	-	-	-	-	○	✓
eラーニング (p36) NEW!	-	-	-	-	-	300名	-	(or eラーニング) 120名 (or 研修)	-	✓

単体メニュー 一覧

		申込期日
ブース出展 (p18)		
大型	¥2,000,000 (税別)	2月28日
一般	¥400,000 (税別)	2月28日
飲食	¥400,000 (税別)	2月28日
ブース看板制作 (p20)		
ブース上部木工看板一般ブース 1単位分	¥150,000 (税別)	2月28日
ブース上部木工看板一般ブース 2単位分	¥250,000 (税別)	2月28日
アーチ型(コの字)木工看板一般ブース 2単位分	¥420,000 (税別)	2月28日
Webバナー (p28)		
バナー大	¥330,000 (税別)	4月17日
バナー小	¥220,000 (税別)	4月17日
Web情報掲出ページ (p29)	¥330,000 (税別)	4月17日
サブビジョン (p27)		
CM 15秒×10本	¥300,000 (税別)	4月17日
CM 15秒×20本	¥500,000 (税別)	4月17日
セクター間コラボレーション		
コラボブース大型 + コラボ記事発信	¥2,000,000 (税別)	2月28日
コラボブース一般 + コラボ記事発信	¥400,000 (税別)	2月28日
企業研修・講演会 (p35)		
一回	¥300,000 (税別)	常設
録画(オプション)※1年間社内共有用	¥100,000 (税別)	常設
eラーニング (p36)	1名 ¥2,500(税別)	常設

ブース出展 [1/2]

Rainbow

Diamond

Platinum

Gold

SilverA

Bronze A

単体

貴社の取り組み紹介や商品販売、アンケート収集など、目的に応じて活用できるスペースをご提供いたします。



大型ブース例



一般ブース(1ブース)例



一般ブース(2ブース)例



飲食ブース例

※申込数が上限に達した場合、期限前に受付を締め切る場合がございますのでご了承ください。

※複数の企業によるブースの合同出展(含ブース内での複数企業のロゴの掲出)は、原則認められていません。例外として、Platinum Plan協賛による同一業界・グループ企業出展、企業・NPOとの合同出展(P.32のセクター間コラボレーション他)などに限ります。詳細は、お問い合わせください。

※会場内に多数のテントを配置します。ブース位置は代々木公園および当団体の規定に基づき決定いたします。ご希望はお受けできませんので、ご了承ください。

※飲食に関しては、2026年は飲食ブースのみ一般募集いたします。キッチンカーの一般募集はございませんので、予めご了承ください。

※飲食ブースは、例年多数のお申込みをいただいていることから、事前の審査と抽選を実施した上で、出展先を決定させていただいております。

ブース出展 [2/2]

大型ブース

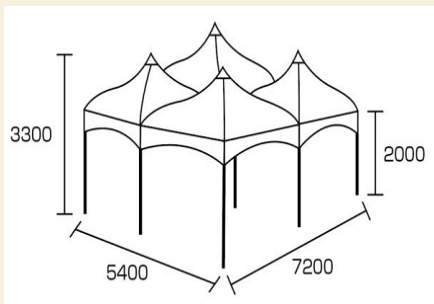

Rainbow

Diamond

単体

一般ブース

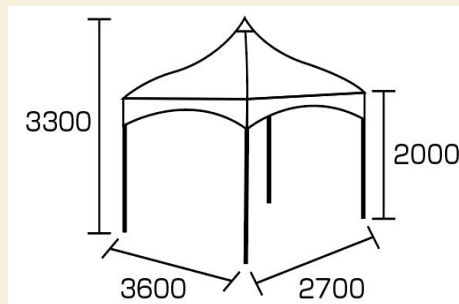

2ブース: Platinum

Gold

1ブース: SilverA

Bronze A

単体

飲食ブース

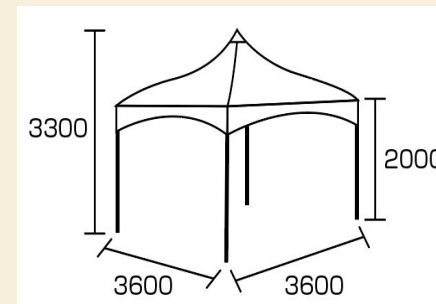

単体

設置位置

4面すべてが大通りに面し
人通りの多いステージ近辺に配置

1面のみが通りに面し他団体と隣接
※レイアウトの仕様により異なる可能性あり

ステージ脇またはケヤキ並木通りの人
通りの多いエリアに配置

付帯設備

机4台、椅子8脚、夜間用横幕

机1台、椅子2脚、夜間用横幕
※2ブースの場合は倍になります

机2台 椅子2台
その他調理関連施設
(1.5KW電源・消火器・蛍光灯・上下水道・2槽シンク・手洗い設備・給湯器・冷蔵庫)

備考

- テントを撤去し、フリースペースとしてもご利用いただけます。
- 付帯設備を超える机や椅子、電源、蛍光灯などは、追加でお申込み可能です。詳細はお申込み後にご案内いたします。
- 一般ブースは特別価格を適用いたします：
 - ① 1年以上継続してLGBTQ+関連の啓発活動を行っている非営利団体: 1ブース6万円(税抜)
 - ② 行政機関・大使館: 1ブース15万円(税抜)
 ※特別価格の適用は 1団体1ブースまでとなります。※非営利団体/行政機関・大使館の複数団体による合同でのご出展も可能です。
 ※①については、活動実態を確認し、必要に応じて資料の提出をお願いする場合がありますのでご了承ください。

- 付帯設備に加え、有料オプション備品もご利用いただけます。詳細はお申込み後にご案内いたします。

ブース看板制作

単体

貴社ブースの看板制作から設置・撤去までを一括でサポートいたします。

- ✓ 業者探し不要、会場設営業者が対応
- ✓ 立会い不要で現場確認なし
- ✓ レギュレーション対応もお任せ
- ✓ 当日の朝までに設置完了



アーチ型(コの字)木工看板制作例
一般ブース2単位分
上部:高さ0.6m×横幅5.4m
両サイド:高さ2.0m×幅0.6m×2箇所



ブース上部木工看板制作例
一般ブース2単位分 高さ0.6m×横幅5.4m



ブース上部木工看板制作例
一般ブース1単位分 高さ0.6m×横幅2.7m

展示ボード

貴社のダイバーシティ推進に関する取り組みを会場内のボード(B1サイズ)に展示いたします。
代々木公園でのブース出展が難しい場合などに、ぜひご利用ください。

Bronze C



[ロゴ掲出] ゲート・ステージ、会場マップ、ボランティア Tシャツ

Rainbow

Diamond

Platinum

Gold

場内のゲートやステージ、会場マップ、ボランティア Tシャツに貴社ロゴを掲載し、広く認知度を高めます。
ロゴのサイズはプランに応じて異なり、上位プランではより大きく掲出されます。

会場マップ



ボランティア Tシャツ



ゲート



ステージ



ステージバトン
Rainbow



ステージ袖
Diamond, Platinum, Gold

Rainbow: 特大, Diamond: 大, Platinum: 中, Gold: 小

[ロゴ掲出] パレード先頭横断幕

Rainbow

Diamond

パレードの先頭を飾る横断幕に貴社ロゴを掲載し、注目度の高い位置でブランド認知の向上をサポートします。
ロゴのサイズはプランに応じて異なり、上位プランではより大きく掲出されます。



Rainbow: 特大, Diamond: 大

[ロゴ掲出] うちわ

Rainbow

Diamond

Platinum

パレード参加者や来場者に 10,000枚配布いたします。来場者が手に取り、持ち歩くことで、貴社のロゴが自然に会場内外で目に触れることとなります。、貴社の多様性推進・社会貢献活動を広く来場者に伝えます。



※上記デザインはイメージとなります。

[ロゴ掲出] プリクラ

Rainbow

Diamond

Platinum

貴社のロゴが「Tokyo Pride」フォトシートに掲載されます。多様性と平等を象徴するこの特別デザインで、来場者の笑顔とともにブランドを発信できます。



※上記デザインはイメージとなります。

[CM掲出] メインステージ

Rainbow

Diamond

Platinum

Gold

場内メインステージにあるステージビジョンにて、貴社にご用意いただいた CMや映像を放映いたします。
プランに応じて放映回数が増え、上位プランではさらに多くの機会でご覧いただけます。



Rainbow: 15秒×20回以上, Diamond: 15秒×14回以上, Platinum: 15秒×8回以上, Gold: 15秒×4回以上

※CMや映像素材は貴社でご準備ください。

※「15秒」を超える長尺のものも放映可能ですが、その場合は放映秒数を軸に放映回数を割り出させていただきます。

※CM内にご使用の肖像・音声・音源の使用に際する管理および権利使用手続きに関しましては、貴社にてお願いいたします。

※CMIには考査がございます。イベントの趣旨に反するCMIはお断りする可能性があります。

[CM掲出] サブビジョン

Rainbow

Diamond

Platinum

Gold

単体

人通りの多い並木道で、多くの来場者の目に自然に触れる CM展開が可能。社会的メッセージと企業ブランドの共感を同時に高められます。



単体

CM: 15秒×10本: 30万

CM: 15秒×20本: 50万

※本数はminimum(枠に余裕があればそれ以上放映します)

Rainbow: 15秒×20回以上, Diamond: 15秒×14回以上, Platinum: 15秒×8回以上, Gold: 15秒×4回以上

※上記画像はイメージとなります。スクリーンの横幅は5m程度になる予定です。

※CMや映像素材は貴社でご準備ください。

※「15秒」を超える長尺のものも放映可能ですが、その場合は放映秒数を軸に放映回数を割り出させていただきます。

※CM内にご使用の肖像・音声・音源の使用に際する管理および権利使用手続きに関しましては、貴社にてお願いいたします。

※CMIには審査がございます。イベントの趣旨に反するCMIはお断りする可能性があります。

※ステージ利用のご要望があればスポンサー担当者又はお問い合わせフォームからご連絡ください。

Web バナー

Rainbow

Diamond

Platinum

Gold

SilverA,B

Bronze A,B,C

単体

イベント公式サイトにて貴社ロゴを掲載いたします。

特別協賛プラン

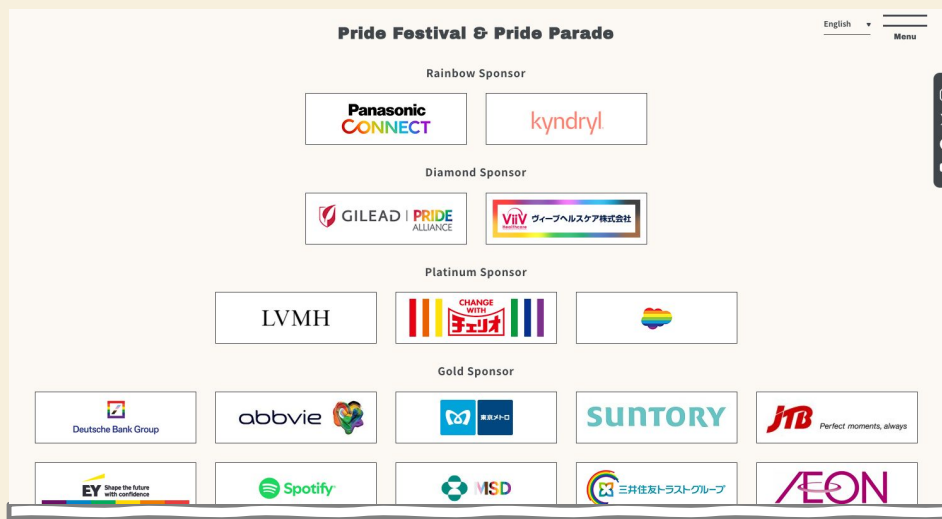

バナー大 234px × 60px

単体メニュー



バナー大 234px × 60px

バナー小 120px × 60px

Web 情報掲出ページ

Rainbow

Diamond

Platinum

Gold

Silver A,B

Bronze A,B,C

単体

貴社にご用意いただいた取り組みや商材に関するご紹介ページをイベント公式サイトに掲載いたします。
ページ内にはバナー、動画と画像やテキスト、各種 SNSが掲載可能です。

掲載期間：2026年9月30日まで

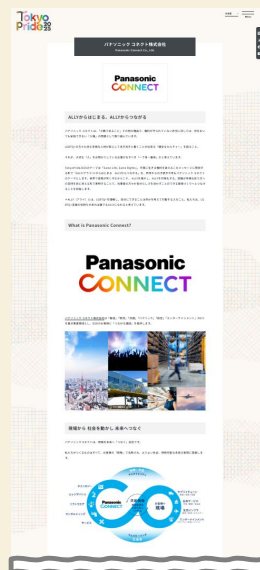

情報掲出ページ例

タイアップ記事

Rainbow

Diamond

Platinum

Gold

貴社のLGBTQ+やダイバーシティ推進に関する取り組みを記事にし、イベント公式サイトに掲載します。
事前ヒアリング後、フォトグラファーが撮影、ライターが取材記事を作成いたします。



掲載記事例(PC)



掲載記事例(スマートフォン)



[CM掲出] Web

Rainbow

Diamond

Platinum

イベント公式サイトに貴社にご用意いただいた CMを掲出いたします。

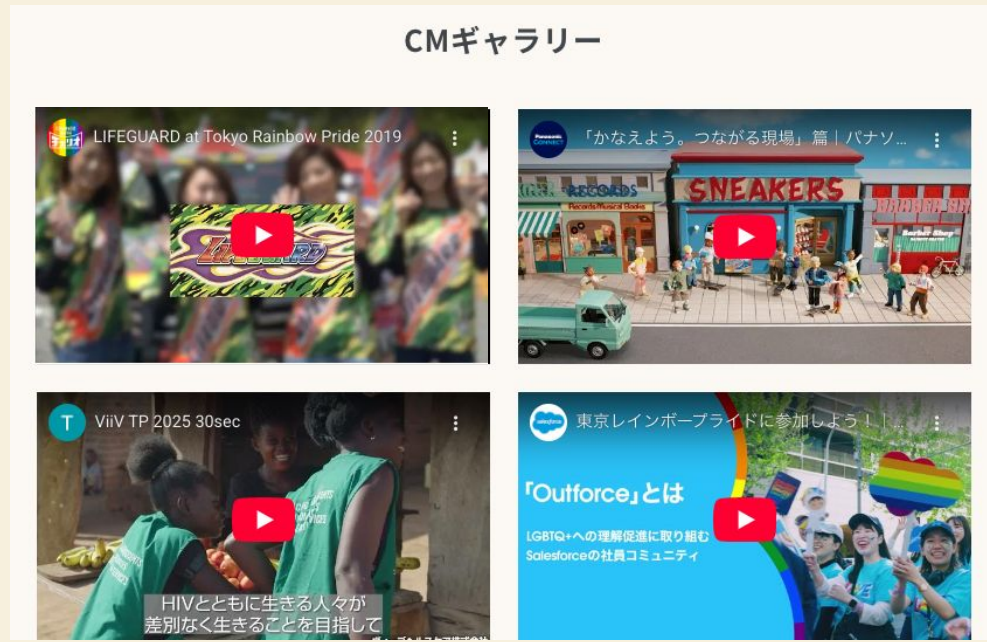

CM掲出例

※CMや映像素材は貴社にてご準備ください。
※CMIには審査がございます。イベントの趣旨に反するCMはお断りする可能性があります。

[ロゴ掲出] SNS告知動画

Rainbow

Diamond

Platinum

Gold

SNS動画広告へ出稿するイベント告知動画内に貴社のロゴを掲載いたします。



Tokyo Pride 2025のYoutube広告動画例



Tokyo Pride 2025のX広告動画例

[ロゴ掲出] 当事者向け SNS

Rainbow

Diamond

Platinum

当事者向け SNS(9monsters)に配信される、告知広告内に貴社のロゴを掲載いたします。



プライドカンファレンス登壇

Rainbow

Diamond

Platinum

プライドカンファレンスでご登壇いただき、貴社の取り組みを紹介することができます。
プライドカンファレンスは、当団体が主催する DEI推進を目的とする企業向けのイベントです。
最新知見と各企業の LGBTQ+への取り組みや実践例を学び、企業間の連携を深める交流の場です。



企業研修・講演会

当団体スタッフや豊富な経験をもつ外部講師が、
講師/ゲストスピーカーとして登壇し研修や講演会を実施いたします。
トピックや実施形式など、ご希望に合わせて幅広いご提案をさせていただきます。

Bronze B

単体

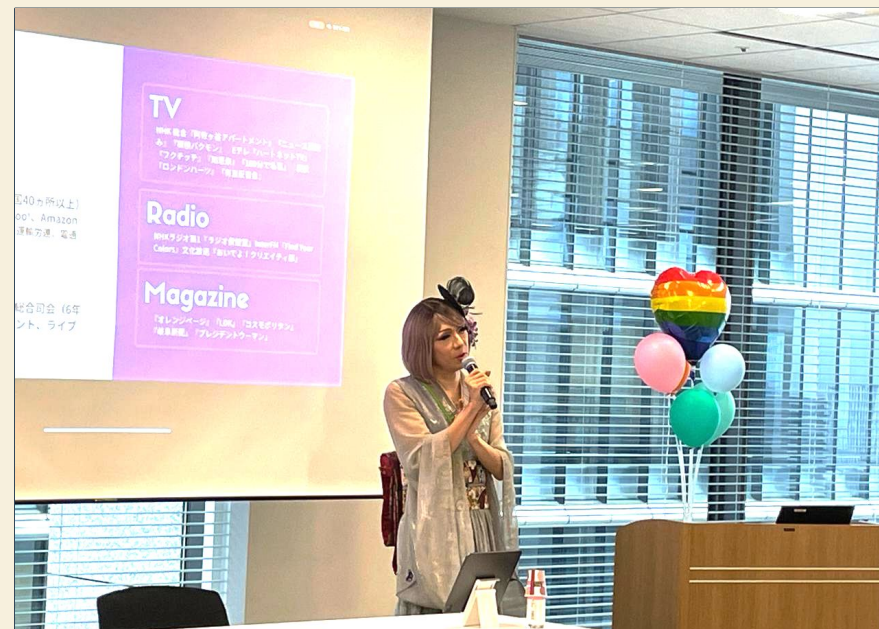

eラーニング

Silver B

Bronze B

単体

DEIの定義からマイクロアグレッションや特権、具体的に取り組めるアクションなど、DEIについて体系的に学び、実践に生かせるトピックを取りそろえた eラーニングをご用意しております。Silver B は最大300名、Bronze B は最大120名を対象にご利用いただけます。

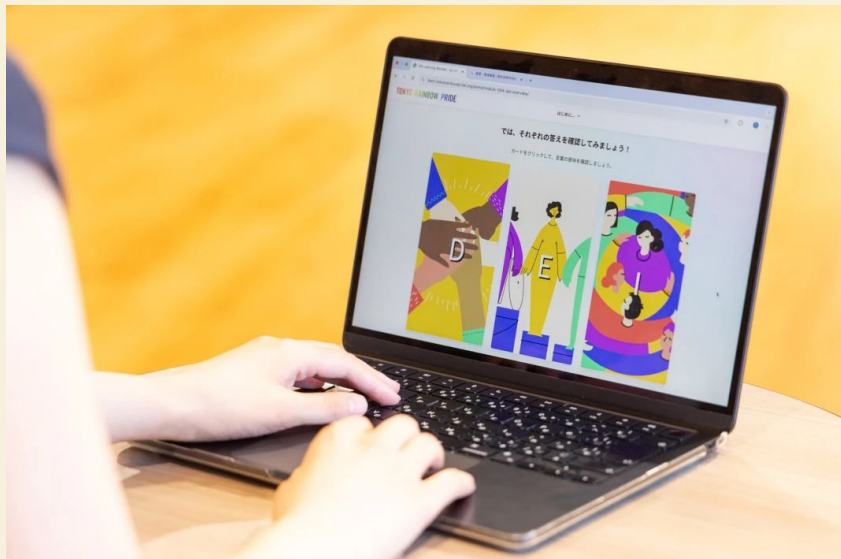

企業 × ノンプロフィット セクター間コラボレーション

Rainbow

Diamond

Platinum

Gold

SilverA

Bronze A

ブース(単体)

企業とNPO・当事者団体による新しい協働のカタチ。セクターを超えてつながり、交流会や Pride Festivalでのブース協働運営を通じて、それぞれのリソースを活かしながら、LGBTQ+への支援の輪を広げ、社会へポジティブな影響を与えるコレクティブインパクトを創出します。

👥 対象

企業・団体等 : Parade & Festivalに出展予定の企業・団体(自治体・大使館を含む)

ノンプロフィット : LGBTQ+やジェンダーに関する啓発活動等を行うNPO・非営利当事者団体(大学を含む)

📅 スケジュール(予定)

11月初旬 エントリー受付(11月中受付) → 12月 交流会(マッチング) → 2026年1月 マッチング結果通知 → 3月 中間報告会 → 6月 Tokyo Pride 2026本番 → 2026年夏頃 最終報告会

📝 参加の流れ

エントリー情報は11月初旬に公式ウェブサイト・公式SNSにてアナウンスします。エントリーいただいた企業・ノンプロフィットの皆さんに、12月に開催する交流会(マッチング)の詳細をお送りします。交流会後、各企業とノンプロフィットのマッチングを行い、Pride Festivalの協働ブースやコラボ企画に向けた打ち合わせ・調整を実施していただきます。

✅ 参加条件

参加にあたり企業・団体等には、ブース出展費用を負担いただくことを条件とします。その他の費用負担はマッチング後に両者で協議していただきます。

2025年 セクター間コラボレーション 実績



参加数

総エントリー数: 38件
企業・団体等: 20件
ノンプロフィット: 18件

コラボブース出展数

5 件

企業等 業種

金融・製薬・製造業・IT・化粧品・広告
・コンサルティング・小売・飲料・その他

ノンプロフィット テーマ

子育て・家族・当事者支援・福祉・多文化共生・教育・イベント主催・地域活性・スポーツ・パートナーシップ証明書・医療・ファッション、他



2025年1月の交流会の様子



Pride Festivalでの企業×NPO協働ブースの様子



記事は[こちらから](#)

コラボ参加企業・団体へのインタビュー記事

Youth Pride

Tokyo
Pride

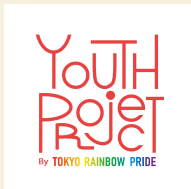

Youth Pride 概要

NPO法人東京レインボープライドは、ユース世代の LGBTQ+をエンパワーメントすることを目標に掲げ、YouthProjectというコミュニティを発足し、情報発信や交流できる機会を創出しています。

現代のユース世代は、インターネットや SNSを通じて世界中の情報に触れることができ、LGBTQ+というワードやその存在が当たり前となりつつある社会で育ちました。LGBTQ+当事者の「排除・偏見」の時代や存在の可視化が最も困難だった時代を経験していないため、フラットに自分自身や社会の多様性を認識しやすい世代です。

一方で他世代との価値観のギャップや人間関係の希薄化、個々の情報格差や地域格差など、ユースのLGBTQ+を取り巻く環境には多くの課題があります。

そういった課題を共有し乗り越えていくため、2026年のYouth Prideでは「One Friend, One Love, One Future」というテーマのもと、ユースが「生きていこう」と思えるような友人・同志・パートナー＝ “1人”との出会いを届けるための場を創出します。

YouthProject 年間活動の様子

2024年12月以降、YouthProject では様々は活動を年間通じて実施しています。

2024年11月 ● 交流イベント「#セクマイさんと繋がりたい」

2024年12月 ● Youth Pride 2025 オンライン説明会

2025年1月 ● 対面イベント「Youth Pride 2025 超会議」

2025年2月 ● 交流イベント「押し発表会」

2025年3月 ● 交流イベント「Youth Pride イベント総選挙」

2025年4月 ● 交流イベント「春のユース交流会」

2025年5月 ● 交流イベント「Youth Pride 決起会」

2025年6月 ● Youth Pride @ WITH HARAJUKU HALL
※Youth Project の集大成的イベント



2025年7月 ● 交流イベント「Youth Rainbow Link」

2025年8月 ● 対面イベント「Youth BBQ DAY」

2025年9月 ● オンラインイベント「2025年度 総会」

2025年10月 ● 対面イベント「HALLOWEEN PARTY」予定

Tokyo Pride 2026 Youth Pride のテーマ

One Friend, One Love, One Future

Tokyo Pride 2026 Youth Pride のメインは、ステージやブースではなく「交流会」です。
ここで大切にしたいのは、ただ一人の“出会い”。

どんなにしんどい時も、
自分を理解してくれる友だちや、人生の同志がいれば、生きていける。
そして、ここで出会った誰かが、未来のパートナーになるかもしれない。

たった一人の存在が、あなたの人生を支える光になる。
そんな出会いを、楽しく、ポップに、みんなで作っていく。
それが、Tokyo Pride 2026 Youth Prideです。

Tokyo Pride 2026 Youth Pride 概要

2026年度のYouth Prideでは「One Friend, One Love, One Future」をテーマに掲げ、出会いとつながりを目的するイベントを開催いたします。交流会をメインコンテンツとし、参加者が互いに出会い、関係性を築くこと自体を体験の価値として感じてもらえる企画を用意します。また、ステージコンテンツではユースたちによる企画・運営コンテンツを予定しています。

開催日時	2026年6月13日(土)、14日(日) 1日目11:00~18:00、2日目11:00~18:00 (予定)
来場者対象	ユース世代のLGBTQ+当事者やLGBTQ+に関心を持つ方、また通りすがりの方など幅広い参加者を想定しています。
来場者数	1500人 (2025年実績をもとに想定)
住所	〒150-0001 東京都渋谷区神宮前 1丁目 14-30 3F
会場・WEB	WITH HARAJUKU HALL https://withharajuku-hall.jp/
アクセス方法	JR山手線「原宿駅」徒歩1分 東京メトロ千代田線/副都心線「明治神宮前〈原宿〉駅」徒歩1分 東京メトロ銀座線/半蔵門線/千代田線「表参道駅」徒歩7分



※昨年実施の様子

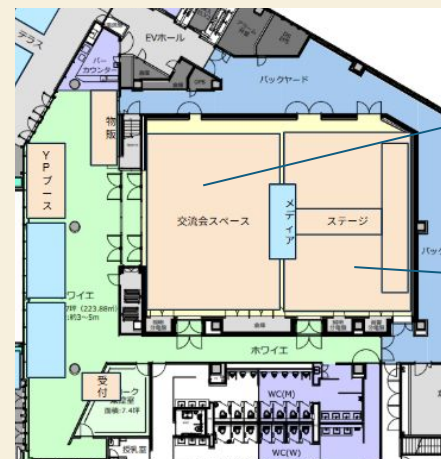

※WITH HARAJUKU HALL

交流会コンテンツエリア

様々なテーマで細分化した
交流会ルームを展開

ステージコンテンツエリア

トークイベント、公募型イベント、
ランウェイショーなどを予定
※各コンテンツの詳細は次ページ

イベントメインコンテンツ

交流会コンテンツ

世代・セクシュアリティを分ける交流の時間を設けることで、共通の悩みを共有でき、「相談相手」が見つかることを目的としています。
 ※あくまで想定です。交流ルーム数の増減、ルームテーマの変更がかかる可能性があります。

1日目

2日目

	交流ルーム1: 世代・その他	交流ルーム2: セクシュアリティ	交流ルーム1: 世代・趣味	交流ルーム2:
10:00~10:40	高校生集合！	Aro/Ace	おひとり	Aro/Ace
11:00~11:40	政治×未来 議論部屋	ALL SEXUALITY	モヤモヤを話そう	ALL SEXUALITY
12:00~12:40	大学生集合！	トランスジェンダー	大学生×社会人	トランスジェンダー
13:00~13:40	English Hour	ゲイ	YouthProject 集合！	ゲイ
14:00~14:40	大交流会		English Hour	セクシャル迷子
15:00~15:40	YouthProject 集合！	セクシャル迷子	高校生×大学生	レズビアン
16:00~16:40	社会人集合！	レズビアン	ユース活動家集合！	X/ノンバイナリー
17:00~17:40	モヤモヤを話そう	X/ノンバイナリー	大交流会	



※月次イベントの様子

イベントメインコンテンツ

ステージコンテンツ

ユースによるユースのためのステージコンテンツとして開催。
自分たちの手で作り上げることにより、リアリティをもった企画を目指します。

1日目	ステージ
11:00-12:00	公募枠 (30分×2枠)
13:30-14:30	先輩座談会 暮らし・家庭・子育て
15:30-16:30	押し発表会
2日目	ステージ
11:00-12:00	トランスジェンダーとして働く (企業で働くトランスジェンダー当事者の座談会)
13:30-14:30	LGBTQ+を学ぶ講義 (予定)
15:30-16:30	Youth Pride 公募ランウェイショー



※イメージ



(参考)
2025年に開催したYouthPride での
講義テーマ



※2025の開催の様子

※記載の各ステージ内容は変更となる場合がございます
※ステージコンテンツがない時間は、ステージ上立ち入り OKとし
「YouthProject の 主張(仮称)」としてマイクで自由に話せる様にします

その他: YouthProjectのPride Parade & Festivalへの参加

YouthProjectとして、Tokyo Pride 2026 Pride Parade & Festival への参加も予定しています。

6月のTokyo Pride 2026 での活動内容

6月6日(土)Tokyo Pride 2026 Pride Festival会場内でのYouthProjectによるブース出展

6月7日(日)Tokyo Pride 2026 Pride Parade & Festival会場内での
YouthProjectによるブース出展&パレード参加

6月13日(土)Tokyo Pride 2026 Youth Pride @WITH HARAJUKU HALL

6月14日(日)Tokyo Pride 2026 Youth Pride @WITH HARAJUKU HALL



Tokyo Pride 2026 Youth Pride協賛メニュー

Youth Pride を通して、若年層に貴社取り組みの紹介やブランディングする機会をご提供いたします。

①

ステージ コンテンツ

ステージプログラム (1枠)を冠コンテンツにできます。
企画内容や方針については YouthProject にご一任いただきます。

例) 推し発表会 supported by ●●●●

※ステージイベントへの商品や衣装、アイテムのご提供、トーク企画への登壇者としてのご参加など、参画可能な内容もございますのでスポンサーシップチームまでご相談ください。

当日



②

ブース出展

会場ホワイエ内に貴社ブースを設置いただけます。

ブース内は、ワークショップやノベルティ配布 (一部制約あり)、展示などにお使いいただけます

当日



③

ロゴ掲出・ WEBページ

Youth Pride 会場内・PR動画・WEBページに貴社のロゴを掲出いたします。Tokyo Pride 2026 Youth PrideのWEBページにて、貴社の取り組みや商材について紹介するページを作成します。採用情報に関する URL 掲出も可能です。

※具体的なロゴ掲出の場所は、お申し込み後にご案内いたします。

当日



Tokyo Pride 2026 Youth Pride協賛メニュー

Youth Pride を通して、若年層に貴社取り組みの紹介やブランディングする機会をご提供いたします。

④

ロゴ掲出

(Parade & Festival)

- ・代々木公園のYouthProject ブース内にてロゴ掲出
- ・YouthProject によるパレード参加時の横断幕へのロゴ掲出

当日以外



⑤

社員 ワークショップ

LGBTQ+のユースメンバーが社員の方々に向けてワークショップを行わせていただきます。
若年層LGBTQ+の生の感覚をお届けします。
※回数1回。コンテンツ・人数に関して、柔軟に対応することが可能です。

当日以外

料金(税別)

1回 ¥3,000,000
(最大6団体様)

申込み締切

2026年02月28日

※①～⑤全てのメニューが含まれます

YouthProject を年間を通じてサポート

YouthProject を年間を通じてサポートいただける企業様も募集しています

月次定期イベントに加え、2025年10月からは日本各地のプライドフェスへ参加し、Youth Project としてパレードを歩いたり、ブース出展予定

- 2025年7月 ● 交流イベント「Youth Rainbow Link」
- 2025年8月 ● 対面イベント「Youth BBQ DAY」
- 2025年9月 ● オンラインイベント「2025年度 総会」
- 2025年10月 ● 対面イベント「HALLOWEEN PARTY」予定
大阪「レインボーフェスタ」パレード参加
- 2025年11月 ● 月次イベント
九州「九州レインボープライド」
パレード&ブース参加
- 2025年12月 ● 月次イベント
- 2026年1月 ● 月次イベント
- 2026年2月 ● 月次イベント

- 2026年3月 ● 月次イベント
- 2026年4月 ● 月次イベント
- 2026年5月 ● 名古屋「名古屋レインボープライド」パレード参加
月次イベント
- 2026年6月 ● Youth Pride
東京「Tokyo Pride」パレード&ブース参加
- 2026年7月 ● 月次イベント
- 2026年8月 ● 月次イベント
- 2026年9月 ● 月次イベント
札幌「さっぽろレインボープライド」
パレード&ブース参加



YouthProject 年間活動サポートプラン

①

クレジット ／ロゴ掲出

月次イベント

・イベント タイトルへのサポートクレジット表記 ex) 推し活発表会 supported by ●●●●

各地でのプライドパレード参加

- ・パレード参加時に身に着けるアイテムへのロゴ掲出 (Tシャツ・うちわを予定)
- ・パレード参加時に持つ横断幕にロゴ掲出
- ・Pride Festivalにてブース出展する際、ブース内にサポートクレジット掲出

YouthProject 活動WEBページ

- ・WEBページへのロゴ掲出(1年間)

②

オリジナル企画の 実施(1回)

オリジナル企画の実施 ※内容によっては別途費用が発生する場合がございます

YouthProject メンバーのリソースを活用した企画などを 1回実施致します。

例) DEI施策の一環としてユース世代へのインタビューを実施

例) YouthProject メンバーへの LINE配信企画 ※事前に投稿内容の考査が必要です ※アンケート実施なども相談可

例) 月次イベントで協働企画の開催(テーマ:ユースのためのライフプラン設計企画 など)

料金(税別)

①+② ￥1,200,000

①のみ ￥600,000

Queer Art Exhibition

Tokyo
Pride

Tokyo Pride 2026 Queer Art Exhibition 概要

このたび、2025年に引き続き、公募型の Queer Art Exhibition (クィアアートエキシビジョン) を開催いたします。LGBTQ+コミュニティは、歴史的にアートや表現と共に歩んできました。アートは、社会の中で声を上げにくい人々が、自身の存在や経験を可視化するための手段であり、クィア・アートはその象徴的な形です。20世紀以降、世界各地でクィア・アーティストたちは、セクシュアリティやジェンダー、身体、愛、家族などのテーマを通じて、社会が定めた「普通」や「規範」に挑んできました。そして近年、クィア・アートは世界中で注目を集めており、多くの展覧会やイベントが各国で開催されています。本展覧会は、アーティストたちが自身の経験や視点、思いを、絵画や写真、彫刻、インスタレーションなどさまざまな作品を通じて表現し、LGBTQ+コミュニティの声を社会に届けます。また、本展覧会はこれから活躍が期待されるエマージングアーティストを応援する仕組みを構築することを目指します。これにより、才能あるアーティストが自身の表現を広める機会を得るとともに、次世代のクィア・アートを育む土壌を作り出します。



© TokyoPride2025

日時 2026年6月中 2週間～1ヶ月程度（予定）

場所／入場 東京都内（渋谷・原宿・新宿近辺）／ 入場無料

展示作品 公募

来場者数 3,000人以上／2週間程度（想定）

※会場施設やパートナー企業様との共催の可能性があります。

Tokyo Pride 2025 Queer Art Exhibition 実績



LGBTQ+の歴史や多様なアイデンティティを描いた作品が並び、クィア・アートの魅力を発信。来場者はアートを通じて多様な感情や経験に触れ、理解を深めました。

開催期間

6月6日(金)
～ 6月18日(水)

会場

東急プラザ原宿
「ハラカド」3F

動員数

2,100人

アーティスト

公募による
30名が参加



Queer Art Exhibition ご協賛プラン

Tokyo Pride 2026 Queer Art Exhibitionでは企画への協賛、会場・運営での協賛を用意しております。

企画協賛プラン

150万円(税抜)

内容

- ・ロゴおよび社名掲出
(会場内・リーフレット・PR関連)
- ・Webバナー(イベント特設ページ内)
- ・会場内での協賛企業メッセージパネル展示
- ・タイアップ記事
- ・社内での作品展示

会場協賛プラン

別途ご相談

内容

貴社の持つ会場にて「Queer Art Exhibition」を実施。Tokyo Pride 2026 のイベントの一環として開催・集客いたします。

※会場・運営などをご提供いただきます。
※会場の条件や所在地によっては開催できない場合がございます。
※協働企画として開催となり、制作面のご協力もお願いする場合がございます。

企画協賛メニュー詳細 [1/3]

制作物関連

ロゴ掲出(大) : 会場内 / リーフレット(チラシ)



※イメージ



※2025実績(チラシ)

PR関連

PR : プレスリリースで主要協賛社として紹介 ※1
SNS : 公式SNSでのイベント紹介時に社名掲載した画像アップ ※2
動画 : Tokyo Pride の事前告知動画内にロゴ掲出 ※公開時期は別途ご案内



※SNS画像イメージ(2025実績)



※事前告知動画イメージ(2025実績)

※1 主要協賛社を表現する名称については決定次第、お知らせいたします
※2 タイトル・日時・協賛一覧などまとめたクリエイティブイメージ。アート展との融合性が必要となるため主催側にてクリエイティブコントロールさせていただきます。

企画協賛メニュー詳細 [2/3]

Webバナー

Webバナー(大) : Queer Art Exhibitionイベント公式サイト

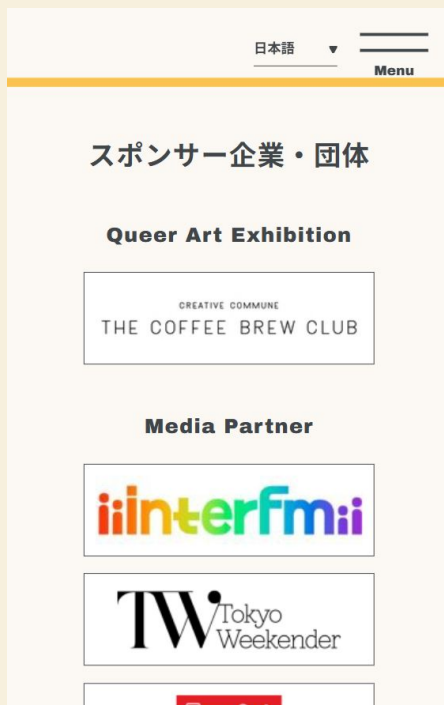

会場内でのパネル展示

『協賛への思い』などのメッセージをパネルにてご紹介



※イメージ

企画協賛メニュー詳細 [3/3]

タイアップ記事

インタビュー or 対談形式にて社内 DEI 施策を掲載



社内展示施策

展示終了後、一部作品をオフィス展示(期間限定)

※オフィスの条件やアーティストの都合によっては開催できない場合がございます。
※アーティストのご指定はお受けできません。ご希望のみお伺いいたします。
※実施時期は要相談となります

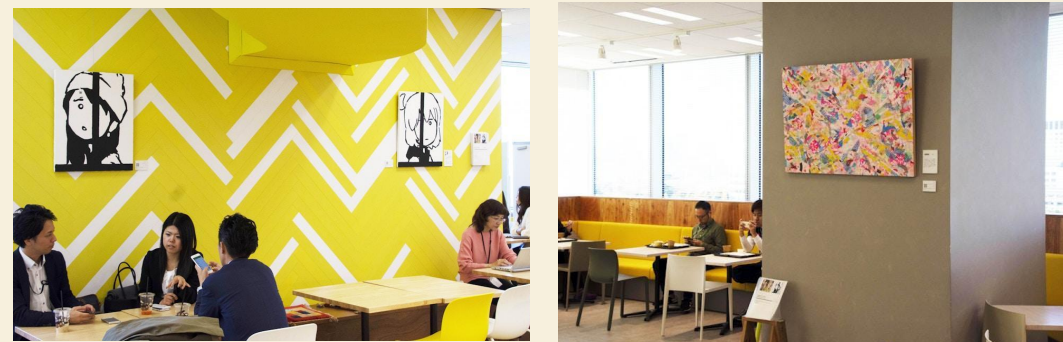

※イメージ

Human Rights Conference

Tokyo
Pride

Tokyo Pride 2026 Human Rights Conference 概要

NPO法人東京レインボープライドは、2025年に引き続き、2026年6月に、重要な人権課題をテーマとしたヒューマンライツカンファレンスを開催します。本カンファレンスでは、特に同性婚を踏まえた法整備やインターセクショナリティに焦点を当て、専門家、活動家、企業リーダー、そして当事者たちが一堂に会し、多様な視点から人権問題について議論を深めます。



日時 2026年6月中

場所 東京都内(会場調整中)

参加者 どなたでもご参加いただけます(入場無料)

テーマ例

- 同性婚を法で認めるための課題とその解決策
- 差別禁止法が照らす影—構造的差別を解消するために
- 当事者が語る『性同一性障害特例法要件緩和』の重要性—声を法に反映させる
- インターセクショナリティで見る人権課題—複雑さを理解する社会へ などそのほか

Tokyo Pride 2025 Human Rights Conference 実績



当事者や専門家、活動家など、多様な立場の参加者が集い、家族制度や反ジェンダー運動、報道倫理など LGBTQ+をめぐる人権課題を多角的に議論しました。課題の共有と対話を通じ、人権問題への理解を深める貴重な機会となりました。

開催日

6月22日(日)

動員数

150名

コンテンツ

- 基調講演: Same Life, Same Rights. 国際人権基準から考える LGBTQ+
- セッション 1: 家族のあり方と法律上の家族の形
- セッション 2: 差別の拡散か、共生の促進か? ~メディアの影響力を考える~
- セッション 3: 国際的な反ジェンダー運動を冷静に分析・対応するためには



Human Rights Conference ご協賛プラン

本カンファレンスでは、国内外の専門家や当事者をお招きし、パネルディスカッションやワークショップを通じて、課題解決に向けた具体的なアクションを議論する予定です。こうした取り組みを成功させるためには、多くの企業様のご協力が不可欠です。つきましては本カンファレンスの協賛企業としてご支援を賜りたくお願い申し上げます。

＜協賛金は、下記の目的に使用させていただきます。＞

- カンファレンスの企画・運営費用(企画、PR活動、会場設営・運営、ゲスト招致、撮影、配信、資料制作等)
- イベント後のレポート作成・掲載(当団体ウェブサイトへ掲載予定)

協賛プラン

¥300,000~

内容

- **企業ロゴまたは社名の掲載**
 - カンファレンス会場内(バナーやスクリーンなど)
 - 当団体公式ウェブサイト
 - カンファレンス関連のPR活動(SNS投稿、プレスリリースなど)
 - イベント後のレポート(公式ウェブサイト掲載予定)

Pride Night

Tokyo
Pride

Tokyo Pride 2026 Pride Night 概要

Pride Night は、Tokyo Pride 2026フェスティバル最終日の夜に開催されるエンターテインメントイベントです。LGBTQ+コミュニティやアライが音楽やダンスを通じて集い、自由に楽しめる特別な場を提供します。夜ならではの解放感と盛り上がりを体験できる、独自性あふれるイベントです。



日時 2026年6月7日(日) 18:00～(予定)

場所 新宿区内(会場調整中) ※2店舗以上での同時開催予定

来場者数 1,000人～1,500人／複数店舗全体での回遊数目標

Tokyo Pride 2025 Pride Night 実績



Tokyo Pride 2025 Pride Nightは1000人近いお客様が訪れ、大盛況のうちに幕を閉じました。
反響を受け、2026年は複数会場での開催が決定！

会場

AiSOTOPE LOUNGE
新宿二丁目最大規模のクラブ

来場者数

1,000人

メイン来場者層

年齢層：20～40代が中心
国籍：海外※→60%、
国内→40%
※アジア系・欧米系

協賛

Avex
(ジャンポール・ゴルチエ『ファッション・フリーク・ショー』)
※サンプリング、幕間でのCM放映実施



Pride Night ご協賛プラン

Pride Nightは、Tokyo Prideでの熱を帯びたままやってくる来場者様への絶好の PRタイミングです。

商品サンプリング

30万円(税抜)～

※商品によって変動いたします

大スクリーンでの CM放映

10万円(税抜) / 1店舗

※実施回数など別途ご相談

ポスター掲出

10万円(税抜)～

商品体験コーナー設置

ご相談

演者パフォーマンス時での
装飾・装着など

ご相談

※上記は実施内容および協賛料金の一例です。

※複数メニュー実施の場合はセット価格をご提案いたします。

目次

1. はじめに
2. Tokyo Pride 2026 概要
3. Tokyo Pride 2026 ご協賛・各イベントについて
 - Pride Parade & Festival
 - Youth Pride
 - Queer Art Exhibition
 - Human Rights Conference
 - Pride Night
4. **Tokyo Pride 2026 申込スケジュール**
5. 常設メニューのご紹介

申込スケジュール

	2025年			2026年					
	10月	11月	12月	1月	2月	3月	4月	5月	6月
プライドマンズプラン	10/23 ~ 1/16								
Pride Parade & Festival	特別協賛プラン(Gold以上) 10/23 ~ 1/16								
	特別協賛プラン(Silver, Bronze) 10/23 ~ 2/28								
Youth Pride	10/23 ~ 2/28								
Queer Art Exhibition	10/23 ~ 2/28								
Human Rights Conference	10/23 ~ 2/28								
Pride Night	10/23 ~ 2/28								

目次

1. はじめに
2. Tokyo Pride 2026 概要
3. Tokyo Pride 2026 ご協賛・各イベントについて
 - Pride Parade & Festival
 - Youth Pride
 - Queer Art Exhibition
 - Human Rights Conference
 - Pride Night
4. Tokyo Pride 2026 申込スケジュール
5. 常設メニューのご紹介

プライドマンスを超えて

企業研修・講演会

1回 ¥300,000(税抜)~



当事者のリアルな声を通じて、
組織の理解と意識変革を
進めたい企業に

eラーニング

NEW!!

1名 ¥2,500(税抜)~

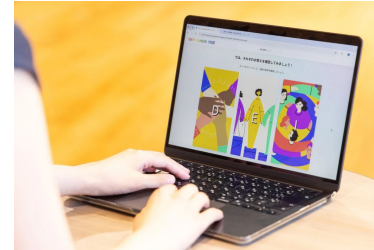

当事者を含む視点を取り入れ、
社員が主体的に学べる環境を
整えたい企業に

人事コンサルティング

ご相談ください



制度や仕組みから、DEIを
持続的に根づかせたい企業に

マーケティング・PR監修

ご相談ください



多様性に根ざした発信で、
ブランド価値を高めたい企業に

企業研修・講演会

1回 ¥300,000(税抜)~



ご提供内容

当団体スタッフや豊富な経験をもつ外部講師が、講師 / ゲストスピーカーとして登壇し研修や講演会を実施いたします。
トピックや実施形式など、ご希望に合わせて幅広いご提案をさせていただきます。



過去実施概要(一例)

- ✓ 基礎理解・全従業員向け:「はじめて学ぶLGBTQ+と多様性」「まずは行動! 多様性を理解して動き出すためのヒント」
- ✓ リーダー・管理職向け:「リーダーだからできる! 心理的安全と多様性を育てるコツ」
- ✓ 職場実践・DEI推進向け:「職場でできる! LGBTQ+サポートとダイバーシティの進め方」「データでわかる! 多様性が企業を成長させる理」

講師一覧



杉山文野
NPO法人東京レインボープライド
理事



堂本 直樹
NPO法人東京レインボープライド
理事



吉村 美音
NPO法人東京レインボープライド
研修・コンサルティング担当



コツフェ / KOTFE
元警察官

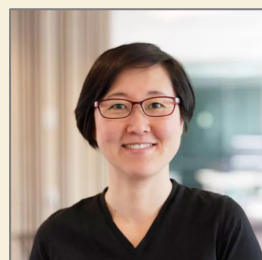

金 由梨
インクルージョンセンセイ
代表



ブルボンヌ
女装パフォーマー/ライター



ベビー・ヴァギー
ドラッグクイーン・タレント

eラーニング



ご提供内容

DEIの定義からマイクロアグレッションや特権、具体的に取りうるアクションなど、DEIについて体系的に学び、実践に生かせるトピックを取りそろえたeラーニングをご用意しております。

1名 ¥2,500(税抜)~

※受講人数によりディスカウントも可能。ご相談ください

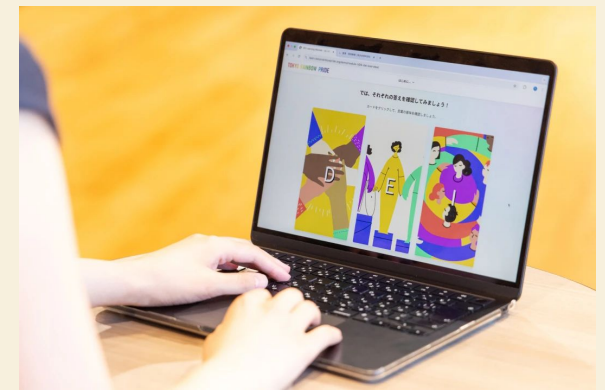

こんな課題をお持ちの方に！

- ✓ 「ハラスメント研修やコンプライアンス研修は実施したことがあるが、DEIに特化した研修はこれから」
- ✓ 「DEIに関する知識を、社内全体で底上げしたい」
- ✓ 「DEIに関するトレンドが変化している中、社内で提供している研修内容をアップデートできていない」 など

eラーニング - 内容

基礎知識の理解

DEIは「関係ないこと」ではない
業務・生活との関わりを知る

- ✓ DEIの定義
- ✓ 見える属性・見えない属性について
- ✓ DEIに関する最新ニュース



新しい視点の習得

DEIはビジネス上メリットがある
バイアスを知り、軽減するための
働きかけの必要性を知る

- ✓ DEI実践の意義や重要性
- ✓ アンコンシャスバイアス
- ✓ マイクロアグレッション
- ✓ 特権











日常生活への接続

DEIを実践するための判断軸を持つ
持続・継続するための
マインドセットを知る

- ✓ 心理的安全性、心の境界線
- ✓ マイクロアグレッションをした
ら・目撃したら
- ✓ 学び続けるためのリソース

eラーニング - リリーススケジュール (暫定)

 : リリース予定時期

		2025年	2026年			
		Q4	Q1	Q2	Q3	Q4
基礎知識	Module 1: ダイバーシティとは					
	Module 2: エクイティ・インクルージョンとは					
新しい視点	Module 3: アンコンシャス・バイアス					
	Module 4: マイクロアグレッション					
	Module 5: 特権について					
日常への接続	Module 6: インクルーシブになるための前提条件					
	Module 7: インクルーシブな行動実践					
	Module 8: DEIの実践を続けるために					

マーケティング・PR監修



ご提供内容

LGBTQ+コミュニティに寄り添ったマーケティングや PR、商品・サービス開発を支援いたします。

料金をご相談ください



こんな課題をお持ちの方に！

- ✓ 「自社の製品が多くの人にとってインクルーシブなものになっているか不安がある」
- ✓ 「当事者の声を反映させ、より共感される製品 / サービスにしたい」
- ✓ 「PR活動で多様性への真摯な姿勢を伝えたいが、どう進めればよいかわからない」 など

人事コンサルティング

料金をご相談ください

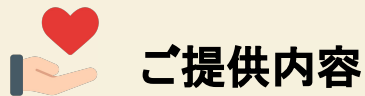

多様性を尊重し、安心して働ける職場環境の構築を支援します。ジェンダーやセクシュアリティに関するバイアスに目を向け、採用・研修・制度設計における具体的なアドバイスで多様性推進をサポートします。



こんな課題をお持ちの方に！

- ✓ 「多様性を尊重した職場環境を作りたいが、何から始めればいいのかわからない」
- ✓ 「ジェンダーやセクシュアリティに関するバイアスを意識した採用や研修を進めたい」
- ✓ 「具体的な制度設計やアドバイスを通じて、包括的な職場を目指したい」 など

「可視化」から一歩先へ

1994年、東京で日本初のプライドパレードが開催されました。勇気をもって街を歩いた人々の思いを、LGBTQ+コミュニティとアライが大切に受け継いできたことで、30年経った今、**プライドパレードは全国へと広がる大きなムーブメント** になりました。

私たち東京レインボープライドも、皆さまと共にLGBTQ+の「可視化」と「理解の促進」に取り組んできました。そして今「可視化」からさらに一歩進み、**法整備や人権、エクイティなどの課題の解決に挑む時期** を迎えています。



日々の暮らしの中にプライドを

それでもなお、LGBTQ+の当事者は、今も日常のあらゆる場面で課題に直面しています。

職場では、自分のパートナーや家族について話すことをためらう人がいます。
保険などの制度が「同性パートナー」を想定しておらず、利用できないケースもあります。
学校では、性的指向や性のあり方を理由に孤立する生徒がいます。
医療や住まい、就職などの場でも、「想定されていない存在」であることが、
LGBTQ+の当事者を静かに傷つけ続けています。

企業としての支援は、社会を動かす大きく確かな力になります。
そしてその変化をきちんと「浸透」させるためには、
一人ひとりが日常の中でアクションを起こし続けること が欠かせません。

私たちは、個人の皆様の応援を必要としています。

認定NPO法人の取得を目指して

活動をさらに発展させるため、東京レインボープライドは「認定NPO法人」の取得を目指しています。

この認定を受けることで、皆さまからの寄付は税制優遇の対象となり
寄付金の一部が所得税や法人税から控除されるようになります。

認定には、平均年間100名以上の方からそれぞれ3,000円以上のご寄付をいただくことが要件の一つです。

皆さまからのご寄付は、

- ・次世代に向けた教育・啓発活動
- ・安心して過ごせるコミュニティの場づくり
- ・よりインクルーシブなイベント運営 のために活用させていただきます。

詳細は、右のQRよりご確認ください

当団体はBenevity登録済み！

従業員の皆さまの寄付先候補として、
ぜひご活用ください。



お問い合わせ

不明点やご質問がございましたら、
下記のフォームまでお気軽にご連絡ください。



Tokyo Prideのスポンサーシップ(協賛)に関するお問い合わせフォーム

 また現在FAQページを準備しております。11月頃の公開を予定しておりますので、今しばらくお待ちください。